

**審判メカニクスハンドブック**  
**【3人制メカニクス】**

# 目次

---

<b>三人制審判の取り決め事項</b>	-----	1
<b>SECTION 1 外野への打球の際の各審判の責任</b>		
1.1 <u>無走者または走者三塁</u>	-----	3
1.2 <u>走者二塁、二・三塁</u>	-----	3
1.3 <u>走者一塁、一・二塁、一・三塁、満塁</u>	-----	4
<b>SECTION 2 無走者</b>		
2.1 <u>中堅手より右側の打球を一塁塁審が追わなかった場合</u>	-----	5
2.2 <u>中堅手より右側の打球を一塁塁審が追った場合</u>	-----	5
2.3 <u>中堅手より左側の打球を三塁塁審が追わなかった場合</u>	-----	6
2.4 <u>中堅手より左側の打球を三塁塁審が追った場合</u>	-----	6
<b>SECTION 3 走者一塁</b>		
3.1 <u>中堅手より右側の打球を一塁塁審が追わなかった場合</u>	-----	7
3.2 <u>中堅手より右側の打球を一塁塁審が追った場合</u>	-----	7
3.3 <u>中堅手から左翼手までの打球を三塁塁審が追わない場合</u>	-----	8
3.4 <u>中堅手から左翼手までの打球を三塁塁審が追った場合</u>	-----	8
3.5 <u>左翼手より左側（左翼線）に打球が飛んだ場合</u>	-----	9
3.6 <u>ランダウンの場合、盗塁の場合</u>	-----	9
<b>SECTION 4 走者一・二塁</b>		
4.1 <u>中堅手より右側の打球を一塁塁審が追わなかった場合</u>	-----	10
4.2 <u>中堅手より右側の打球を一塁塁審が追った場合</u>	-----	10
4.3 <u>中堅手から左翼手までの打球を三塁塁審が追わない場合</u>	-----	11
4.4 <u>中堅手から左翼手までの打球を三塁塁審が追った場合</u>	-----	11
4.5 <u>左翼手より左側（左翼線）に打球が飛んだ場合</u>	-----	12
4.6 <u>明らかに送りバントが予想される場合</u>	-----	12

---

# 目次

## SECTION 5 走者一・三塁

5.1	<a href="#">中堅手より右側の打球を一塁塁審が追わなかった場合</a>	-----	1 3
5.2	<a href="#">中堅手より右側の打球を一塁塁審が追った場合</a>	-----	1 3
5.3	<a href="#">中堅手から左翼手までの打球を三塁塁審が追わない場合</a>	-----	1 4
5.4	<a href="#">中堅手から左翼手までの打球を三塁塁審が追った場合</a>	-----	1 4
5.5	<a href="#">左翼手より左側（左翼線）に打球が飛んだ場合</a>	-----	1 4

## SECTION 6 走者二塁

6.1	<a href="#">最初に立つ位置</a>	-----	1 5
6.2	<a href="#">中堅手から右翼手までの打球を一塁塁審が追わなかった場合</a>	-----	1 6
6.3	<a href="#">中堅手から右翼手までの打球を一塁塁審が追った場合</a>	-----	1 6
6.4	<a href="#">中堅手より左側の打球を三塁塁審が追わなかった場合</a>	-----	1 7
6.5	<a href="#">中堅手より左側の打球を三塁塁審が追った場合</a>	-----	1 7
6.6	<a href="#">右翼手より右側（右翼線）に打球が飛んだ場合</a>	-----	1 7

## SECTION 7 走者二・三塁

7.1	<a href="#">最初に立つ位置</a>	-----	1 8
7.2	<a href="#">中堅手から右翼手までの打球を一塁塁審が追わなかった場合</a>	-----	1 9
7.3	<a href="#">中堅手から右翼手までの打球を一塁塁審が追った場合</a>	-----	1 9
7.4	<a href="#">中堅手より左側の打球を三塁塁審が追わなかった場合</a>	-----	2 0
7.5	<a href="#">中堅手より左側の打球を三塁塁審が追った場合</a>	-----	2 0
7.6	<a href="#">右翼手より右側（右翼線）に打球が飛んだ場合</a>	-----	2 0

## SECTION 8 走者三塁

8.1	<a href="#">中堅手より右側の打球を一塁塁審が追わなかった場合</a>	-----	2 1
8.2	<a href="#">中堅手より右側の打球を一塁塁審が追った場合</a>	-----	2 1
8.3	<a href="#">中堅手より左側の打球を三塁塁審が追わなかった場合</a>	-----	2 2
8.4	<a href="#">中堅手より左側の打球を三塁塁審が追った場合</a>	-----	2 2

# 目 次

---

## 三人制審判の取り決め事項

### SECTION 9 走者満塁

9.1	<a href="#">中堅手より右側の打球を一塁塁審が追わなかった場合</a>	-----	2 3
9.2	<a href="#">中堅手より右側の打球を一塁塁審が追った場合</a>	-----	2 3
9.3	<a href="#">中堅手から左翼手までの打球を三塁塁審が追わない場合</a>	-----	2 4
9.4	<a href="#">中堅手から左翼手までの打球を三塁塁審が追った場合</a>	-----	2 4
9.5	<a href="#">左翼手より左側（左翼線）に打球が飛んだ場合</a>	-----	2 4

### SECTION 10 内野へのライナーのキャッチ／ノーキャッチの責任分担

10.1	<a href="#">無走者の場合</a>	-----	2 5
10.2	<a href="#">走者一塁の場合（三塁塁審が中にいる場合）</a>	-----	2 5
10.3	<a href="#">走者二塁の場合（一塁塁審が中にいる場合）</a>	-----	2 5

---

# 三人制審判の取決め事項

## 1. ポジショニング

- ① 無走者・走者三塁のとき・・・一塁塁審、三塁塁審ともに一・三塁手の約3~4メートル後方のファウルラインの外側に位置する。
- ② 走者一塁、一・二塁、一・三塁、満塁（フォースの状態）のとき・・・一塁塁審は一塁後方ファウルラインの外側、三塁塁審は二・三塁間内野内に位置する。
- ③ 走者二塁、二・三塁のとき・・・**ノーアウトまたはワンアウトの場合**、一塁塁審は一・二塁間内野内、三塁塁審は三塁後方ファウルラインの外側に位置する。**ツーアウトの場合**は、三塁塁審が二・三塁間内野内に、一塁塁審は一塁後方ファウルラインの外側に位置する。

## 2. 外野への打球の責任範囲

### A. 両方の塁審がファウルラインの外側に位置した場合

- ① 中堅手より向かって右側の打球・・・一塁塁審が打球の責任を持ち、打球を追った場合、三塁塁審は内野内に移動する。
- ② 中堅手より向かって左側の打球・・・三塁塁審が打球の責任を持ち、打球を追った場合、一塁塁審は内野内に移動（ピボットターン）する。

### B. いずれかの塁審が内野内に位置した場合

#### B-1 一塁塁審が内野内に位置した場合

- ① 右翼手より向かって右側の打球・・・球審が打球の責任を持つ。
- ② 右翼手から中堅手までの打球・・・一塁塁審が打球の責任を持ち、打球を追った場合、三塁塁審は内野内に移動して、二人制の動きになる。
- ③ 中堅手より向かって左側の打球・・・三塁塁審が打球の責任を持つ。

#### B-2 三塁塁審が内野内に位置した場合

- ① 中堅手より向かって右側の打球・・・一塁塁審が打球の責任を持つ。
- ② 中堅手から左翼手までの打球・・・三塁塁審が打球の責任を持ち、打球を追った場合、一塁塁審は内野内に移動して、二人制の動きになる。
- ③ 左翼手より向かって左側の打球・・・球審が打球の責任を持つ。

## 3. 塁審が打球を追うケース

- ① 一塁手または三塁手の後方（内野外）に位置した場合
    - イ. 自分の責任範囲の飛球（ライナー）はゴーアウトして、止まって判定する。
    - ロ. トラブルボールになると判断したときは、いい角度をとりながらできるだけ近づいて、止まって判定する。
    - ハ. ライナー性の打球で、明らかにヒットになると判断したときは、打球の行方を確認し、その後のプレイに備える。
  - ② 内野内に位置した場合
    - イ. 判定が容易な飛球（ライナー）のときは内野内にとどまり、打球の行方を確認・判定し、その後のプレイに備える。
    - ロ. トラブルボールになると判断したときは、内野内から外野にゴーアウトして、いい角度をとりながらできるだけ近づいて、止まって判定する。
- ※トラブルボール
- ① 右翼線または左翼線寄りの飛球（ライナー）。
  - ② 外野手が前進する地面すれすれの飛球（ライナー）。
  - ③ 外野手が背走するフェンス際の飛球（ライナー）。
  - ④ 野手が集まる飛球（ライナー）。



#### 4. ハーフスイングの判定

- ① 右打者のハーフスイングの判定は、常に一塁塁審が行う。
- ② 左打者のハーフスイングの判定は、常に三塁塁審が行う。

#### 5. ワーキングエリア

“ワーキングエリア”とは、主として二人制で使われる用語だが、塁審がプレイを見る場所をいう。

“ワーキングエリア”とは、マウンド後方のエリアで（145ページなど参照）、複数の走者を塁審が抱えるときに位置する基本的な場所である。外野ヒットなどで複数の走者が進塁し、いずれの走者にもプレイが起きそうでないときは、このワーキングエリアの中に留まり、プレイの状況を観察する。

ワーキングエリア内にいるときは、常にボールに正対する。触塁は首を振ってチラッと確認する。

もし、特定の塁でプレイが起こる!と塁審が読んだら、そのときはワーキングエリアを出てプレイを見る最適のポジションをとる。だが、他の走者へすぐ次のプレイが起こることを想定して、このエリアから大きく出ることはいない。

アウトを宣告後、塁審が抱える走者が一人になったときは、塁審はワーキングエリアから出て、残された走者に近い位置に移動する。

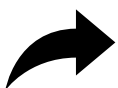

## 無走者または走者三塁

### 外野への打球の際の各審判の責任

- (1) 塁審は、一塁手および三塁手の約3~4メートル後方のファウルラインの外側に位置する。ホームプレートに正対し、投手がボールを持って投手板上に立ったら、ハンズ・オン・ニーズのセットをとって構える。
- (2) 一塁塁審は、中堅手（正面または背走の打球を含む）から右翼線寄りの打球に責任を持つ。
- (3) 三塁塁審は、中堅手から左翼線寄りの打球に責任を持つ。

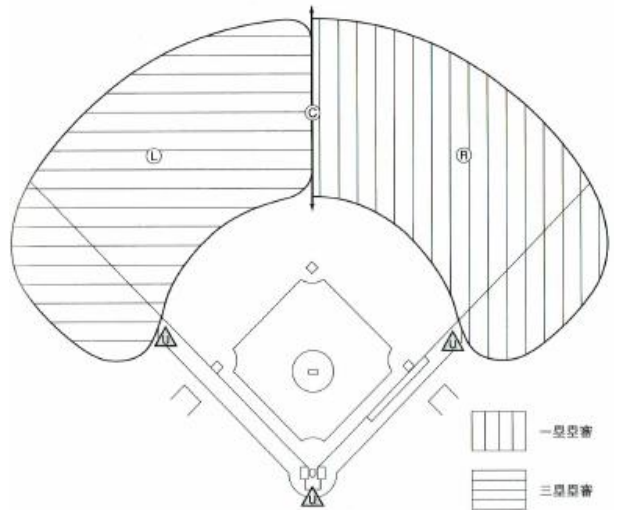

### 打球の追い方のヒント：

中堅手が右翼フェイルライン方向に最初にターンしたときは一塁塁審に、また中堅手が左翼フェイルライン方向に最初にターンしたときは三塁塁審に、打球判定の責任はある。

## 走者二塁、二・三塁

### 外野への打球の際の各審判の責任

- ① ノーアウトまたはワンアウトのとき
  - (1) 一塁塁審は、内野内、一・二塁間に位置する。
  - (2) 三塁塁審は、三塁後方のファウルラインの外側に位置する。
  - (3) 三塁塁審は、中堅手（正面または背走の打球を含む）から左翼線寄りの打球に責任を持つ。
  - (4) 一塁塁審は、中堅手から右翼手（正面または背走の打球を含む）までの打球に責任を持つ。
  - (5) 球審は、右翼手から右翼線寄りの打球に責任を持つ。
- ② ツーアウトのとき
  - (1) 一塁塁審は、一塁後方のファウルラインの外側に位置する。
  - (2) 三塁塁審は、内野内、二・三塁間に位置する。
  - (3) 一塁塁審は、中堅手（正面または背走の打球を含む）から右翼線寄りの打球に責任を持つ。
  - (4) 三塁塁審は、中堅手から左翼手（正面または背走の打球を含む）までの打球に責任を持つ。
  - (5) 球審は、左翼手から左翼線寄りの打球に責任を持つ。

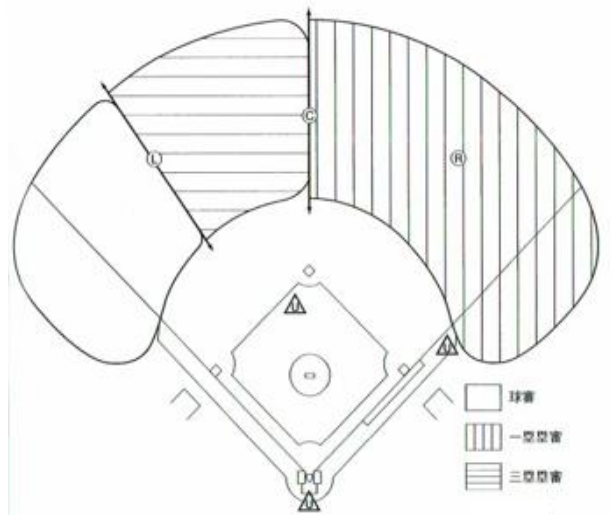
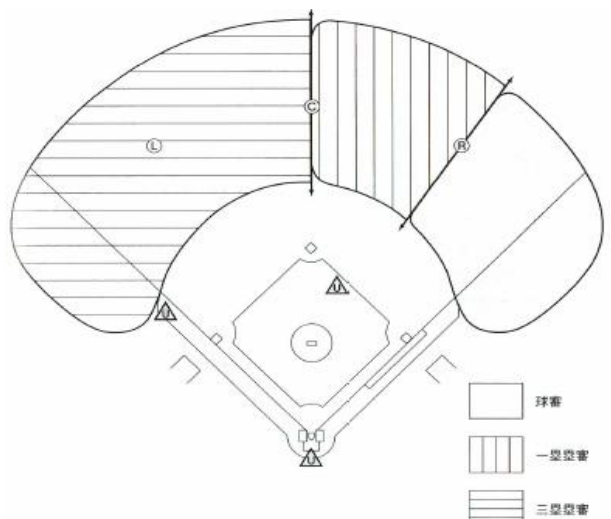

## 走者一塁、一・二塁、 一・三塁、満塁

### 外野への打球の際の各審判の責任

- (1) 一塁塁審は、一塁後方のファウルラインの外側に位置する。
- (2) 三塁塁審は、内野内、二・三塁間に位置する。
- (3) 一塁塁審は、中堅手（正面または背走の打球を含む）から右翼線寄りの打球に責任を持つ。
- (4) 三塁塁審は、中堅手から左翼手（正面または背走の打球を含む）までの打球に責任を持つ。
- (5) 球審は、左翼手から左翼線寄りの打球に責任を持つ。

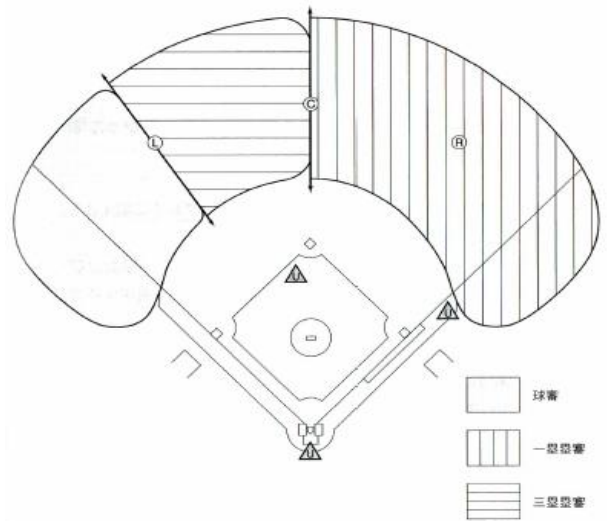

## 無走者(a)

(a-1) 中堅手より右側の打球を一塁塁審が追わなかった場合

P L

三塁での“プレイに備える”。

I B

打球の行方を確認・判定後、打者走者の一塁触塁を確認し、一塁および本塁での“プレイに備える”。打者走者が二塁に到達するまでは一塁に留まる。

III B

二塁方向内野内へ真すぐ移動し、打者走者の二塁での“プレイに備える”。

第6版では①

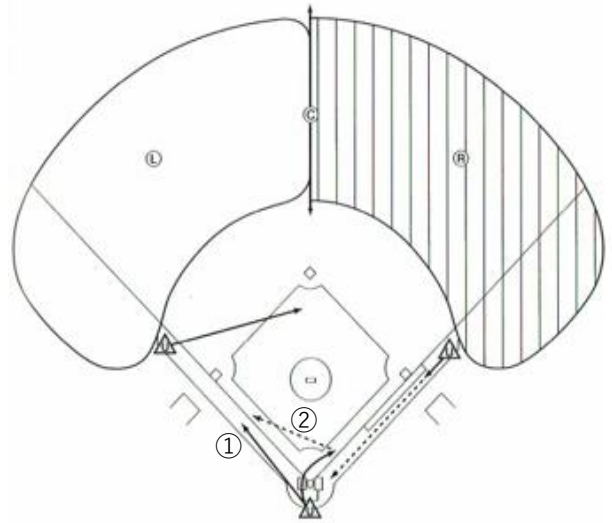

## 無走者(a)

(a-2) 中堅手より右側の打球を一塁塁審が追った場合

P L

打者走者の一塁触塁を確認後、打者走者が三塁に向かったら本塁に戻る（打者走者の一塁への帰塁に備える）。もし、打者走者が一塁で止まった場合は、一塁塁審に戻るまでその場に留まる。

I B

打球を追い、その行方を確認・判定し、送球を見ながら一塁に戻る。

III B

二塁方向内野内の中央に移動し、二塁および三塁での“プレイに備える”。

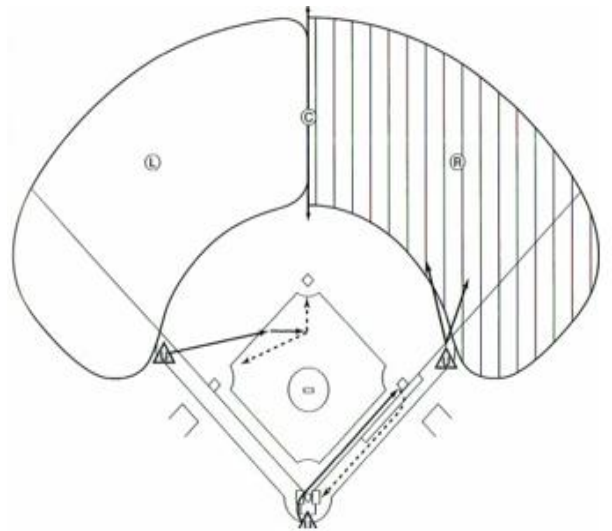

## 無走者(b)

### (b-1) 中堅手より左側の打球を三塁塁審が追わなかった場合

P L

打球方向にスタートし、マウンドと本塁の中間点に止まって、プレイの状況を見ながら三塁での“プレイに備える”。

I B

内野内に移動して、打者走者の一塁触塁を確認し、一塁での“プレイに備える”。打者走者が三塁に向かったら本塁での“プレイに備える”。

III B

打球の行方を確認・判定後、二塁方向内野内に移動し、二塁での“プレイに備える”。

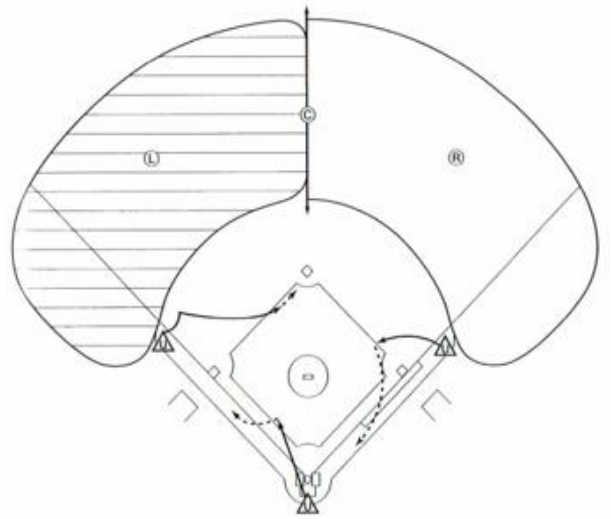

## 無走者(b)

### (b-2) 中堅手より左側の打球を三塁塁審が追った場合

P L

打球方向にスタートし、マウンドと本塁の中間点で止まり、プレイの状況を見ながら本塁に戻る。

I B

内野内に移動し、打者走者の一塁触塁を確認後ピボットをとり、すべての塁での“プレイに備える”。

III B

打球を追い、その行方を確認・判定する。

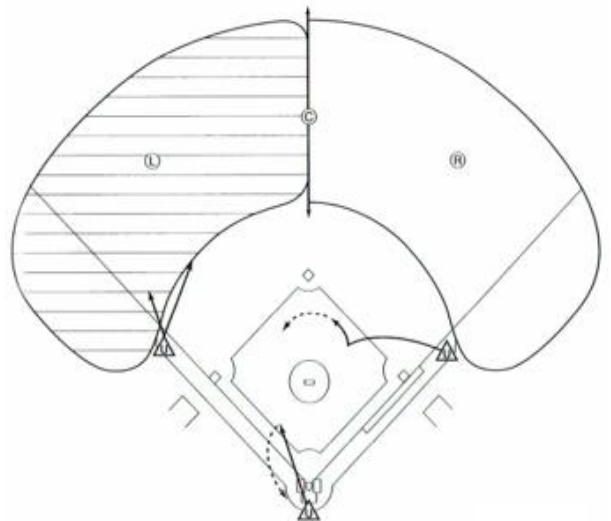

## 走者一塁(a)

### (a-1) 中堅手より右側の打球を一塁塁審が追わなかった場合

P L

本塁前方内野内に入り、三塁での“プレイに備える”。すべてのプレイが終わるまで三塁に留まる。

I B

打球の行方を確認・判定後、打者走者の一塁触塁を確認し、一塁での“プレイに備える”。一塁走者が三塁に向かったら本塁での“プレイに備える”。（一塁走者のタッグアップを見る）。

III B

一塁走者の二塁触塁を確認し、二塁および一塁での“プレイに備える”。

付記 一塁塁審が本塁に向かった場合、その後の一塁でのプレイは三塁塁審が責任を持つ。

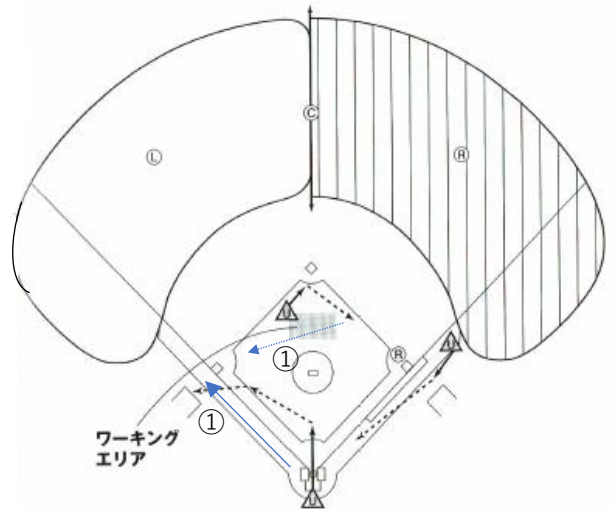

第6版では①

## 走者一塁(a)

### (a-2) 中堅手より右側の打球を一塁塁審が追った場合

P L

本塁前方内野内に入り、一塁走者（一塁走者のタッグアップを見る）の三塁での“プレイに備える”。もし、本塁でのプレイが生ずることになった場合、すばやく本塁に戻る。

I B

打球を追い、その行方を確認・判定する。

III B

一塁側に移動し、一塁走者の二塁触塁および打者走者の一塁触塁を確認し、二塁および一塁での“プレイに備える”。打者走者が三塁へ進むような状況になった場合は、三塁での“プレイに備える”。

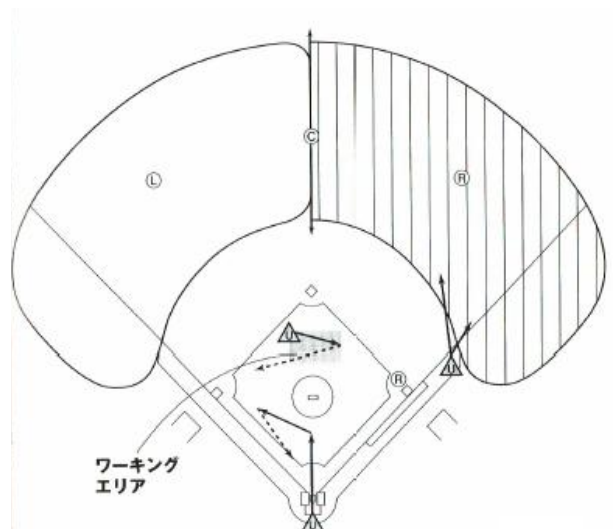

## 走者一塁(b)

### (b-1) 中堅手から左翼手までの打球 を三塁塁審が追わない場合

P L

三塁での“プレイに備える”。

I B

打者走者の一塁触塁を確認後、一塁での“プレイに備える”。一塁走者が三塁に向かったら本塁での“プレイに備える”（一塁走者のタッグアップを見る）。

III B

打球の行方を確認・判定後、一塁走者の二塁触塁を確認し、二塁での“プレイに備える”。一塁走者が三塁に向かったときは、打者走者の一塁・二塁での“プレイに備える”

付記

一塁塁審が本塁に向かった場合、その後の一塁でのプレイは三塁塁審が責任を持つ。

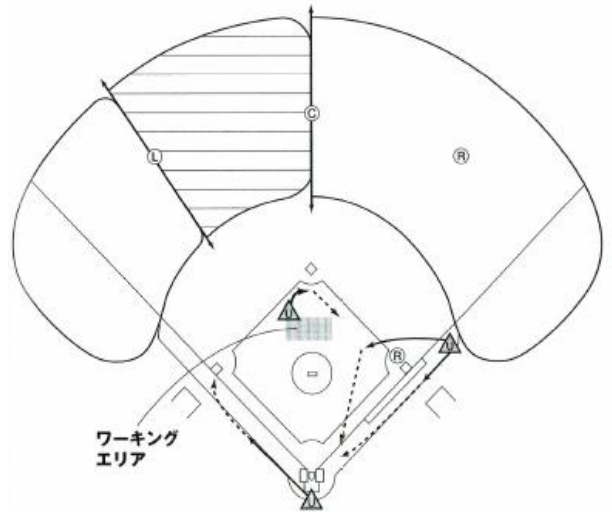

## 走者一塁(b)

### (b-2) 中堅手から左翼手までの打球 を三塁塁審が追った場合

P L

一塁走者の三塁での“プレイに備える”。もし、本塁でのプレイが生ずることになった場合、すばやく本塁に戻る。

I B

内野内に移動し、一塁走者（一塁走者のタッグアップを見る）の二塁触塁および打者走者の一塁触塁を確認する。その後、一塁走者の二塁および打者走者の一・二・三塁での“プレイに備える”。

III B

打球を追い、その行方を確認・判定する。

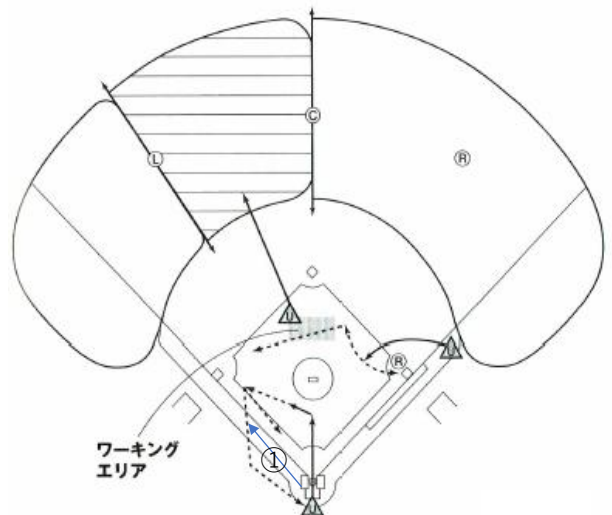

第6版では①



## 走者一塁(c)

### (c) 左翼手より左側（左翼線）に打球が飛んだ場合

PL

三塁ライン上に出て、打球の行方を確認・判定後、三塁での“プレイに備える”。

IB

打者走者の一塁触塁を確認後、一塁での“プレイに備える”。一塁走者が三塁に向かったら、本塁での“プレイに備える”。（一塁走者のタッグアップを見る）。

III B

一塁走者の二塁触塁を確認後、二塁での“プレイに備える”。一塁走者が三塁に向かったら、打者走者の一・二塁での“プレイに備える”。

付記

一塁走者が本塁に向かった場合、その後の一塁でのプレイは三塁塁審が責任を持つ。

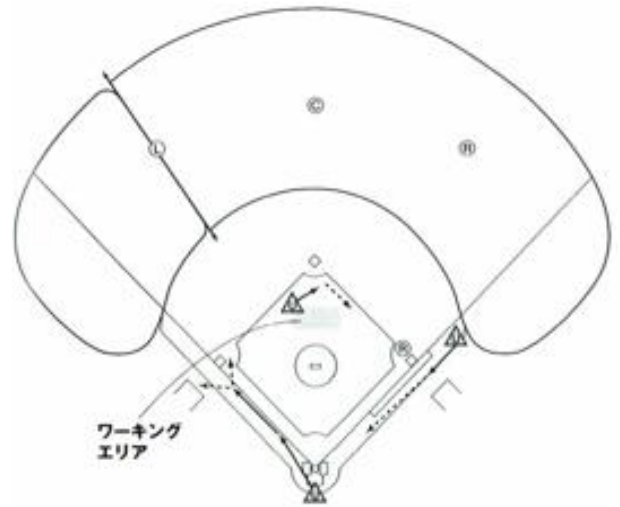

### ランダウンの場合

一・二塁間のランダウンプレイでは、III Bは、ダイヤモンド内に位置し、一・二塁間の中間地点から二塁までの半分のプレイの責任を持つ。

IBは、二塁方向に動き、プレイの外側（ダイヤモンドの外側）で、一・二塁間の中間地点から一塁までの半分のプレイの責任を持つ。

PLは、本塁に留まる。

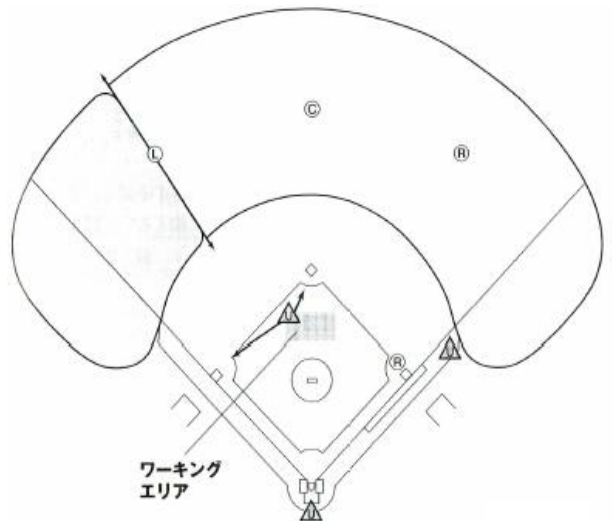

第6版では本図はありません。（参考）

### 盗塁の場合

PL

本塁に留まる。

III B

二塁での“プレイに備える”。送球が悪送球となり、一塁走者が三塁に向かった場合は、素早く三塁に移動し、三塁での“プレイに備える”。



## 走者一・二塁(a)

### (a-1) 中堅手より右側の打球を一塁塁審が追わなかった場合

P L

二塁走者の三塁触塁を確認後、本塁での“プレイに備える”。二塁走者がタッグアップした場合、三塁での“プレイに備える”。

I B

打球の行方を判定・確認後、打者走者の一塁触塁を確認し、一塁走者の二塁、打者走者の二塁および一塁での“プレイに備える”。球審が三塁に向かったら本塁をカバーする（一塁走者の一塁帰塁およびタッグアップを見る）。

III B

一塁走者の二塁触塁を確認する。その後、二塁走者の三塁および二塁、一塁走者の三塁および二塁での“プレイに備える”（二塁走者のタッグアップを見る）。

付記

①球審が三塁に向かったら、その後の本塁でのプレイは一塁塁審、一・二塁でのプレイは三塁塁審が責任を持つ。

②三塁塁審が三塁に向かったら、その後の一・二塁でのプレイは一塁塁審が責任を持つ。

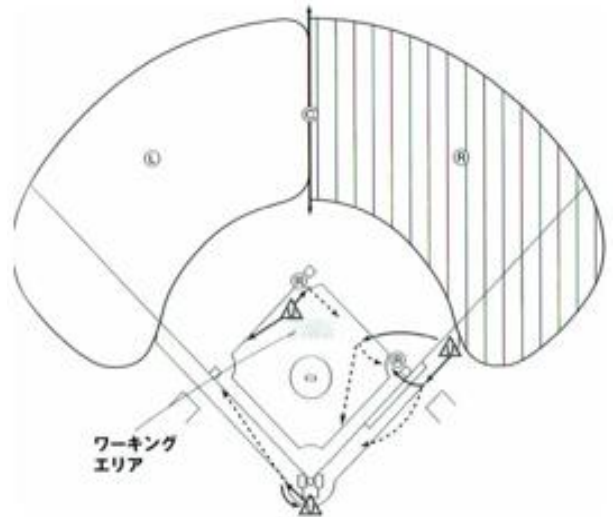

## 走者一・二塁(a)

### (a-2) 中堅手より右側の打球を一塁塁審が追った場合

P L

二塁走者の三塁触塁を確認し、本塁での“プレイに備える”。二塁走者がタッグアップした場合、三塁での“プレイに備える”。

I B

打球を追い、その行方を確認・判定する。

III B

一塁走者の二塁触塁を確認後、打者走者の一塁触塁を確認し（一塁走者および二塁走者のタッグアップを見る）、一・二・三塁での“すべてのプレイに備える”（二塁走者がタッグアップした際の三塁でのプレイは除く）。

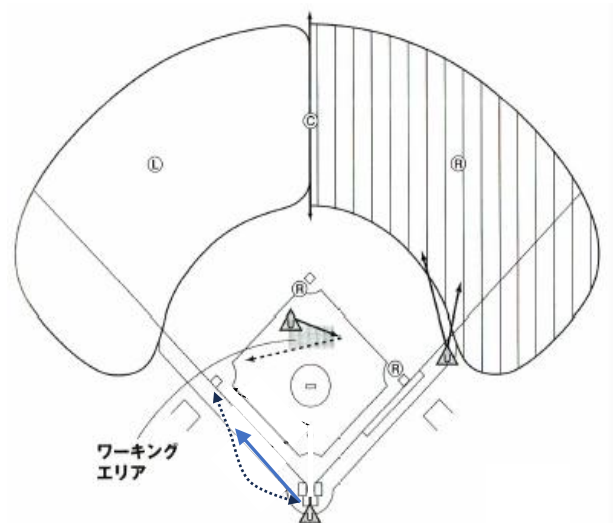

## 走者一・二塁(b)

### (b-1) 中堅手から左翼手までの打球 を三塁塁審が追わなかった場合

P L

二塁走者の三塁触塁を確認後、本塁での“プレイに備える”。二塁走者がタッグアップした場合、三塁での“プレイに備える”。

I B

内野内に移動し、打者走者の一塁触塁を確認後、打者走者の二塁および一塁での“プレイに備える”。球審が三塁に向かったら本塁をカバーする（一塁走者のタッグアップを見る）。

III B

打球の行方を確認・判定後、一塁走者の二塁触塁を確認する。その後、二塁走者の三塁および二塁、一塁走者の二塁および三塁での“プレイに備える”（二塁走者のタッグアップを見る）。

付記 ①球審が三塁に向かったら、その後の本塁でのプレイは一塁塁審、一・二塁でのプレイは三塁塁審が責任を持つ。

②三塁塁審が三塁に向かったら、その後の一・二塁でのプレイは一塁塁審が責任を持つ。

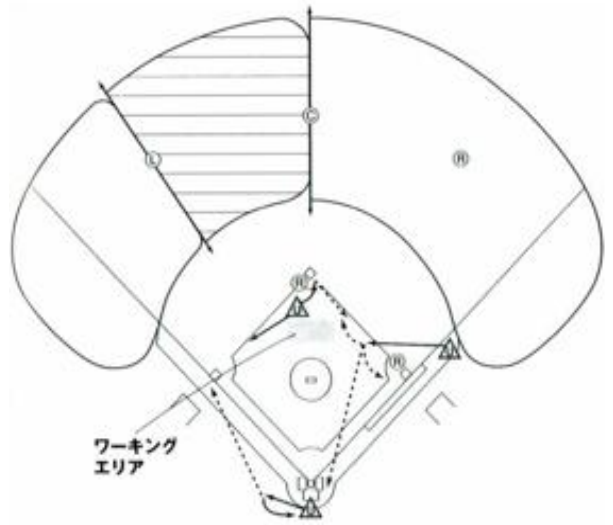

## 走者一・二塁(b)

### (b-2) 中堅手から左翼手までの打球 を三塁塁審が追った場合

P L

二塁走者の三塁触塁を確認後、二塁走者の三塁、すべての走者の本塁での“プレイに備える”。二塁走者がタッグアップした場合、三塁での“プレイに備える”。

I B

内野内に移動し、一塁走者の二塁触塁および打者走者の一塁触塁を確認する。その後、一塁走者および打者走者の一・二・三塁での“プレイに備える”（一塁走者および二塁走者のタッグアップを見る）。

III B

打球を追い、その行方を確認・判定する。

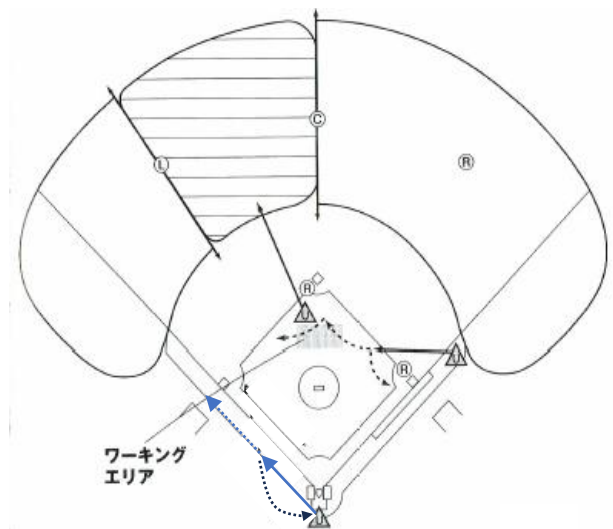

## 走者一・二塁(c)

(c) 左翼手より左側（左翼線）に打球が飛んだ場合

PL

三塁ライン上に出て、打球の行方を確認・判定後、本塁での“プレイに備える”。二塁走者がタッグアップをした場合、三塁での“プレイに備える”。

IB

内野内に移動して、一塁走者の二塁触塁と打者走者の一塁触塁を確認し、一塁走者および打者走者の一・二塁での“プレイに備える”（一塁走者のタッグアップを見る）。球審が三塁に向かったら本塁をカバーする。

III B

二塁走者の三塁触塁を確認し（二塁走者のタッグアップを見る）、二塁走者の二塁およびすべての走者の三塁での“プレイに備える”（二塁走者がタッグアップした際の三塁でのプレイを除く）。

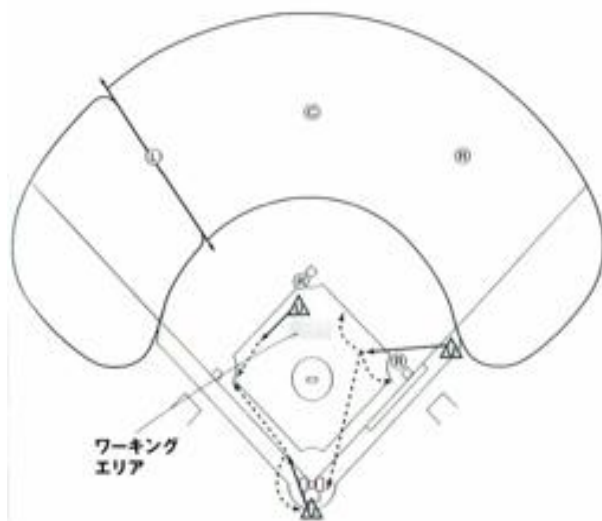

## 走者一・二塁(d)

(d) 明らかに送りバントが予想される場合

IBが一・二塁間内野内に位置する

PL

本塁での“プレイに備える”。

IB

二塁走者（帰塁を含む）、一塁走者（帰塁を含む）および打者走者の一・二塁での“プレイに備える”。

III B

三塁での“プレイに備える”。

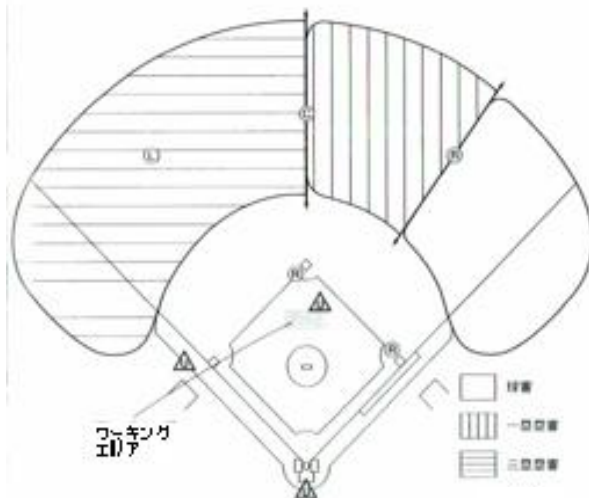

## 走者一・三塁(a)

(a-1) 中堅手より右側の打球を一塁塁審が追わなかった場合

P L

本塁での“プレイに備える”（三塁走者のタッグアップを見る）。

I B

打球の行方を確認・判定後、打者走者の一塁触塁を確認し一塁走者と打者走者の一・二塁での“プレイに備える”。（一塁走者のタッグアップを見る）。

III B

一塁走者の二塁触塁を確認し、一塁走者の二塁およびすべての走者の三塁での“プレイに備える”。

付記 三塁塁審が三塁に向かったら、その後の一・二塁でのプレイは一塁塁審が責任を持つ。

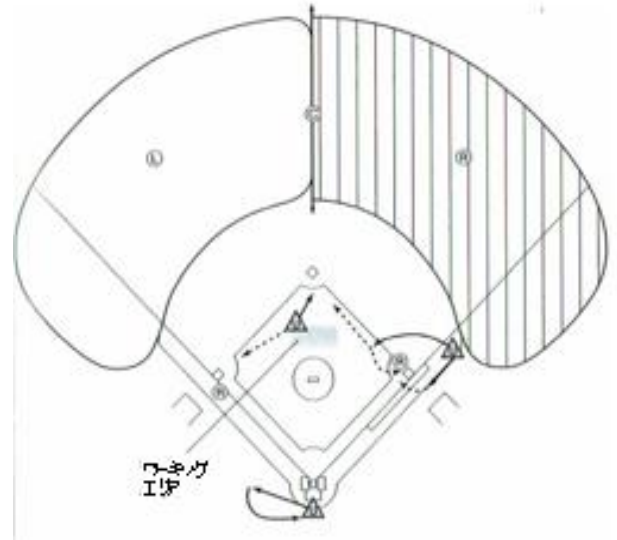

## 走者一・三塁(a)

(a-2) 中堅手より右側の打球を一塁塁審が追った場合

P L

三塁側に移動し、プレイの状況を見ながら本塁での“プレイに備える”（三塁走者のタッグアップを見る）。

I B

打球を追い、その行方を確認・判定する。

III B

一・二塁間に移動し、一塁走者の二塁触塁および打者走者の一塁触塁を確認し、すべての走者の一・二・三塁での“プレイに備える”（一塁走者のタッグアップを見る）。

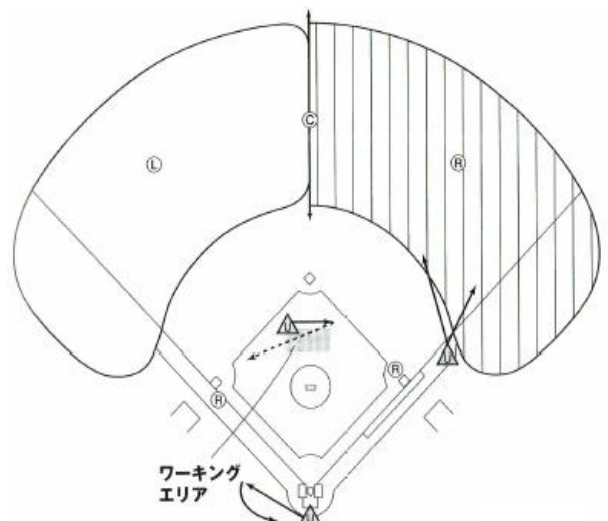

## 走者一・三塁(b)

### (b-1) 中堅手から左翼手までの打球を三塁塁審が追わなかった場合

P L

本塁での“プレイに備える”（三塁走者のタッグアップを見る）。

I B

内野内に移動し、打者走者の一塁触塁を確認後、一塁走者と打者走者の一・二塁での“プレイに備える”（一塁走者のタッグアップを見る）。

III B

打球の行方を確認・判定後、一塁走者の二塁触塁を確認し、一塁走者の二塁およびすべての走者の三塁での“プレイに備える”。

付記 三塁塁審が三塁に向かったら、その後の一・二塁でのプレイは一塁塁審が責任を持つ。

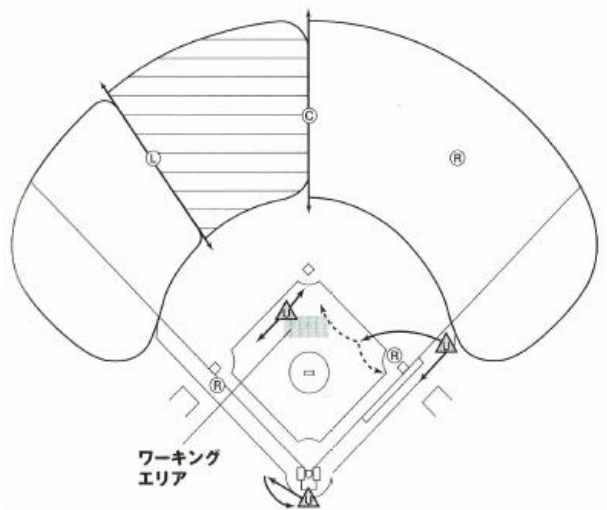

### (b-2) 中堅手から左翼手までの打球を三塁塁審が追った場合

P L

三塁側に移動し、プレイの状況を見ながら本塁での“プレイに備える”（三塁走者のタッグアップを見る）。

I B

内野内に移動し、一塁走者の二塁触塁および打者走者の一塁触塁を確認する。すべての走者の一・二・三塁での“プレイに備える”（一塁走者のタッグアップを見る）。

III B

打球を追い、その行方を確認・判定する。

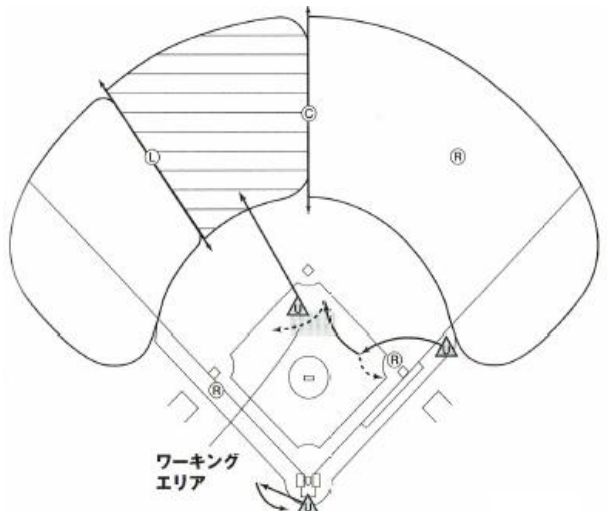

### (c) 左翼手より左側（左翼線）に打球が飛んだ場合

P L

三塁ライン上に出て、打球の行方を確認・判定後、本塁での“プレイに備える”（三塁走者のタッグアップを見る）。

I B

内野内に移動して、打者走者の一塁触塁を確認し、一塁走者と打者走者の一・二塁での“プレイに備える”（一塁走者のタッグアップを見る）。

III B

一塁走者の二塁触塁を確認し、一塁走者の二塁およびすべての走者の三塁での“プレイに備える”。

付記 三塁塁審が三塁に向かったら、その後の一・二塁でのプレイは一塁塁審が責任を持つ。

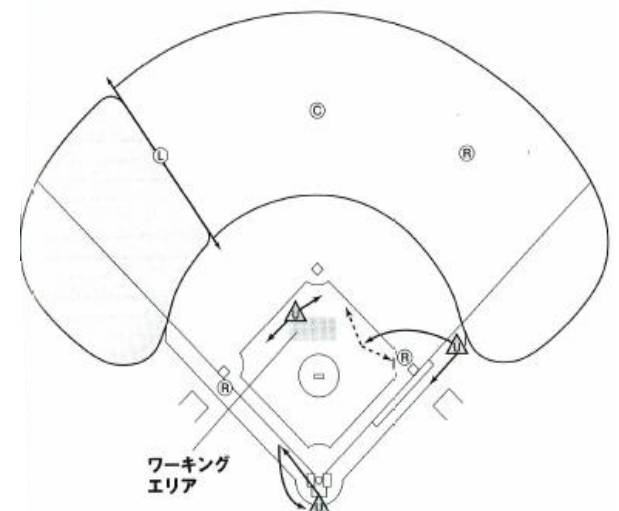

# 走者二塁

最初に立つ位置

- (1) ノーアウトまたは  
ワンアウトのとき

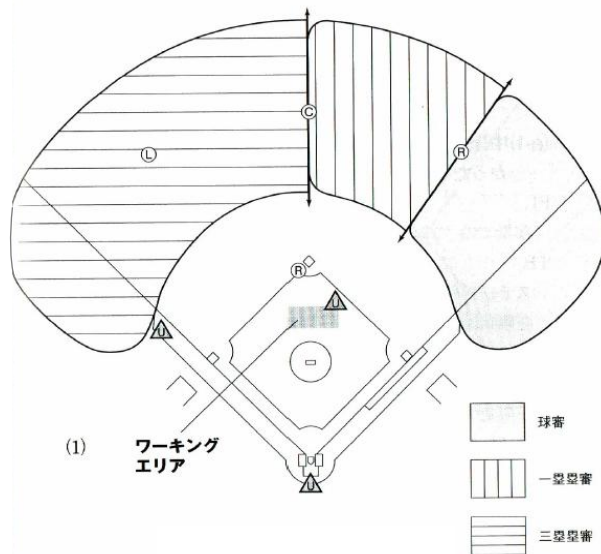

- (2) ツーアウトのとき  
それぞれの打球に対する動き方  
については、走者一・二塁を参照  
ただし、「一塁走者」の対応およ  
び「二塁走者のタッグアップ」に  
関する対応は除く。

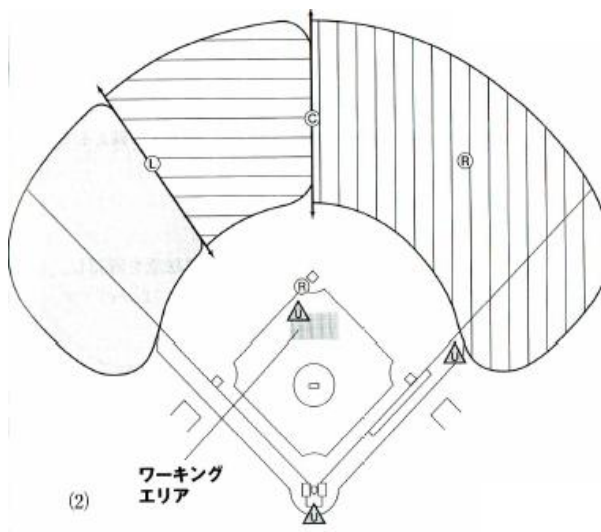

## 走者二塁(a)

(a-1) 中堅手から右翼手までの打球  
を一塁塁審が追わなかった場合

P L

本塁での“プレイに備える”。

I B

打球の行方を確認・判定後、ステップバックしながら打者走者の一塁触塁を確認し、二塁走者の二塁および打者走者の一・二塁での“プレイに備える”（二塁走者のタッグアップを見る）。

III B

二塁走者の三塁触塁を確認し、その後の三塁での“プレイに備える”

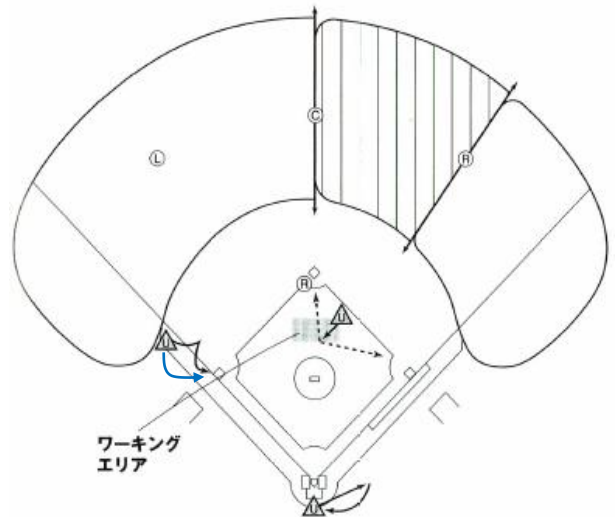

## 走者二塁(a)

(a-2) 中堅手から右翼手までの打球  
を一塁塁審が追った場合

P L

二塁走者の三塁触塁を確認後、本塁での“プレイに備える”。

I B

打球を追い、その行方を確認・判定する。

III B

内野内に走り込みながら、打者走者の一塁触塁を確認し、二塁走者の二・三塁、打者走者の一・二・三塁での“プレイに備える”（二塁走者のタッグアップを見る）。

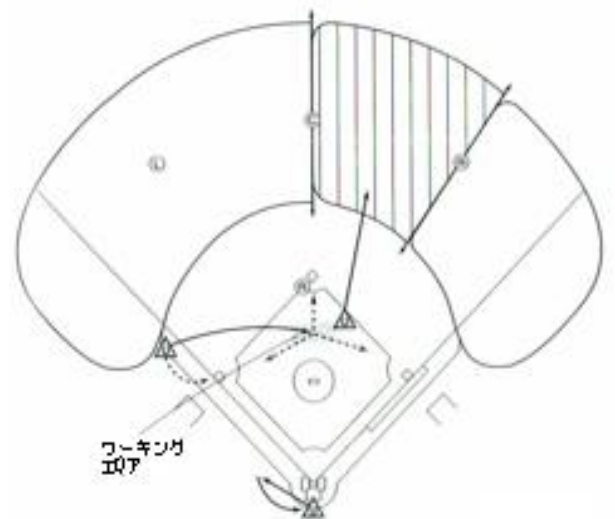

## 走者二塁(b)

### (b-1) 中堅手より左側の打球を三塁塁審が追わなかった場合

P L

本塁での“プレイに備える”。

I B

ステップバックし、打者走者の一塁触塁を確認後、二塁走者の二塁および打者走者の一・二塁での“プレイに備える”（二塁走者のタッグアップを見る）。

III B

打球の行方を確認・判定後、二塁走者の三塁触塁を確認して、三塁での“プレイに備える”。

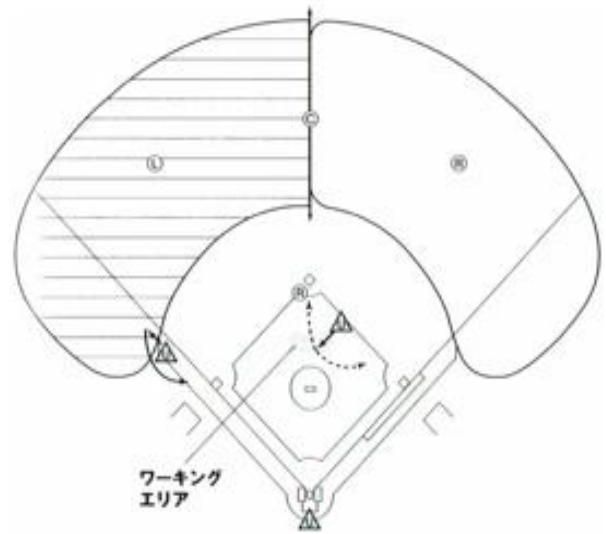

### (b-2) 中堅手より左側の打球を三塁塁審が追った場合

P L

二塁走者の三塁触塁を確認後、本塁での“プレイに備える”。

I B

打者走者の一塁触塁を確認後、二塁走者の二・三塁および打者走者の一・二・三塁での“プレイに備える”（二塁走者のタッグアップを見る）。

III B

打球を追い、その行方を確認・判定する。

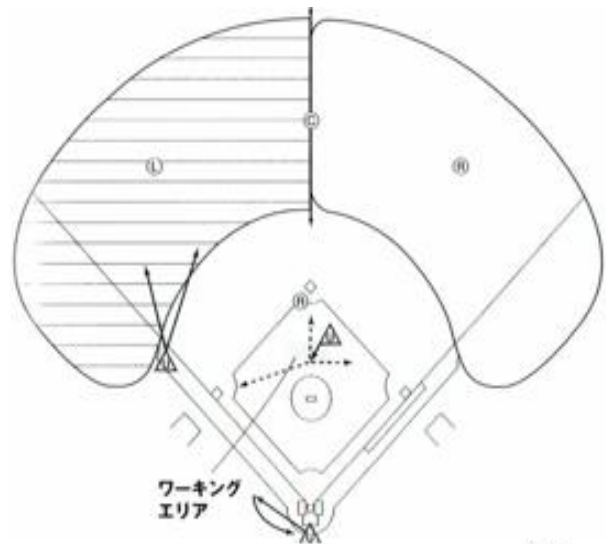

## 走者二塁(c)

### (c) 中堅手より右側（右翼線）に打球が飛んだ場合

P L

一塁ライン上に出て、打球の行方を確認・判定後、本塁での“プレイに備える”。

I B

ステップバックし、打者走者の一塁触塁を確認後、二塁走者の二塁および打者走者の一・二塁での“プレイに備える”（二塁走者のタッグアップを見る）。

III B

三塁での“プレイに備える”。

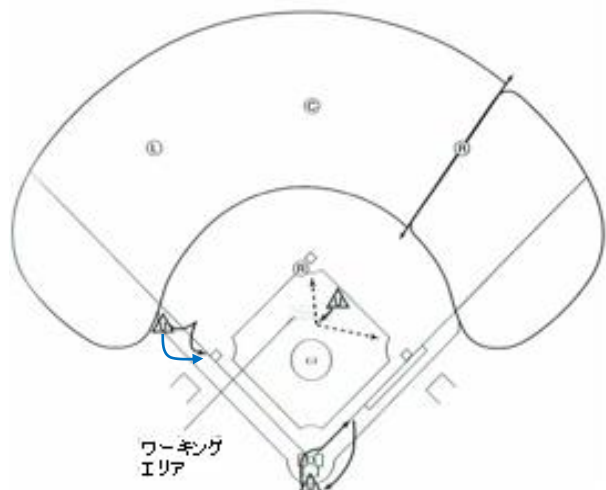

### ランダウンの場合

※P Lは、本塁に留まる。

※I Bは、二・三塁間の中地点から二塁までの半分のプレイに責任を持つ。

※III Bは、二・三塁間の中地点から三塁までの半分のプレイに責任を持つ。



## 走者二・三塁

最初に立つ位置

- (1) ノーアウトまたは  
ワンアウトのとき

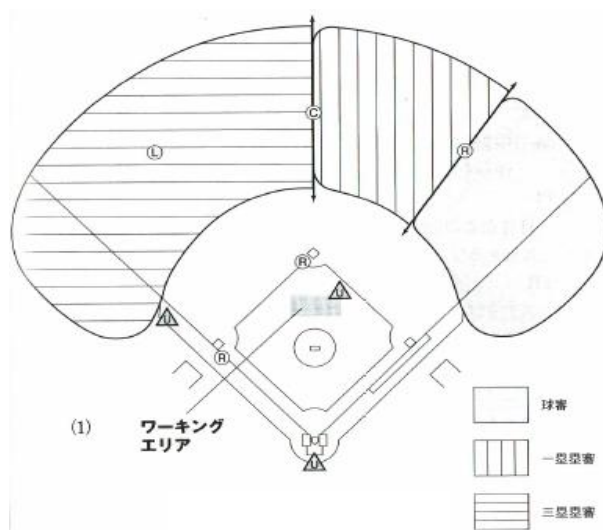

- (2) ツーアウトのとき  
それぞれの打球に対する動き方  
については、走者満塁を参照。  
ただし、「一塁走者」の対応お  
よび「二塁走者のタッグアップ」、  
「三塁走者のタッグアップ」に関  
する対応は除く。

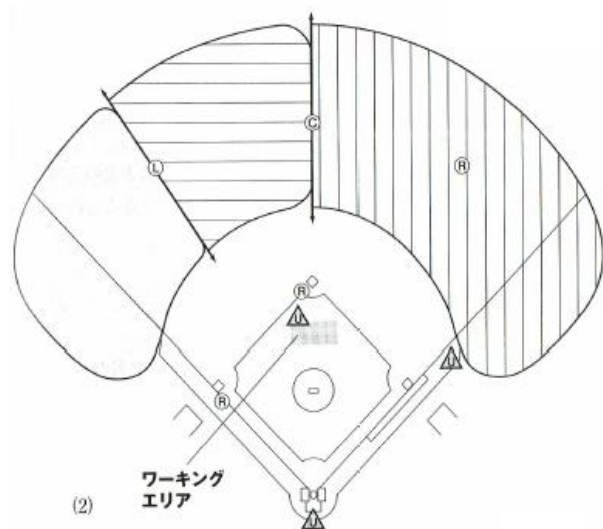

## 走者二・三塁(a)

(a-1) 中堅手から右翼手までの打球  
を一塁塁審が追わなかった場合

P L

本塁での“プレイに備える”。

I B

ステップバックし、打球の行方を確認・判定後、打者走者の一塁触塁を確認し、二塁走者および打者走者の一・二塁での“プレイに備える”（二塁走者のタッグアップを見る）。

III B

三塁での“プレイに備える”（三塁走者のタッグアップを見る）。

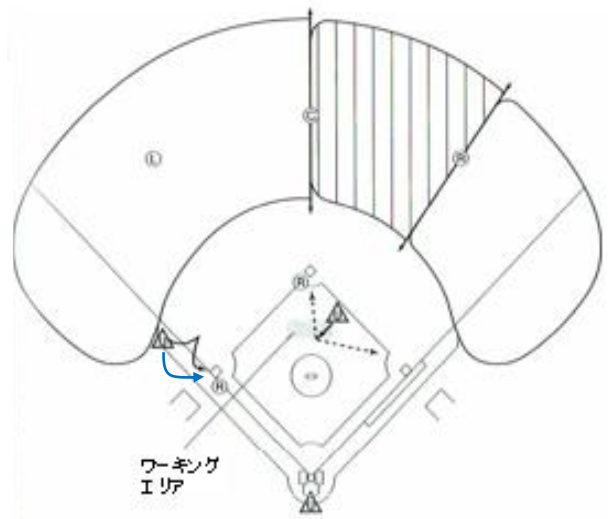

## 走者二・三塁(a)

(a-2) 中堅手から右翼手までの打球  
を一塁塁審が追った場合

P L

三塁側に移動し、三塁走者の本塁触塁および二塁走者の三塁触塁を確認後、本塁での“プレイに備える”（三塁走者のタッグアップを見る）。

I B

打球を追い、その行方を確認・判定する。

III B

内野内に入り、打者走者の一塁触塁を確認し、すべての走者の一・二・三塁での“プレイに備える”（二塁走者のタッグアップを見る）。

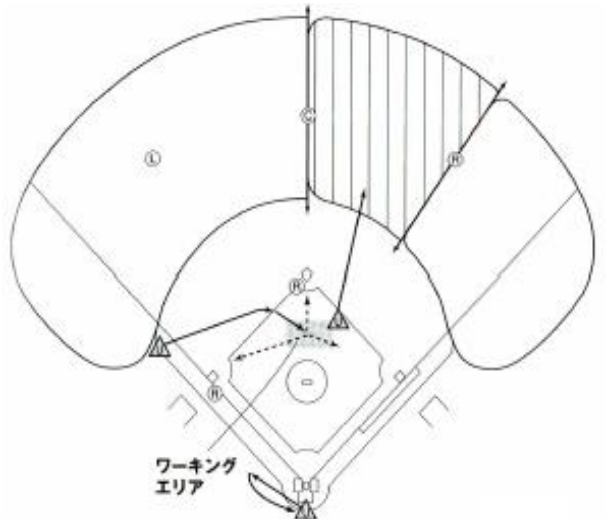

## 走者二・三塁(b)

### (b-1) 中堅手より左側の打球を三塁塁審が追わなかった場合

P L

本塁での“プレイに備える”（三塁走者のタッグアップを見る）。

I B

ステップバックし、打者走者の一塁触塁を確認後、二塁走者の二塁および打者走者の一・二塁での“プレイに備える”（二塁走者のタッグアップを見る）。

III B

打球の行方を確認・判定後、二塁走者の三塁触塁を確認して、すべての走者の三塁での“プレイに備える”。

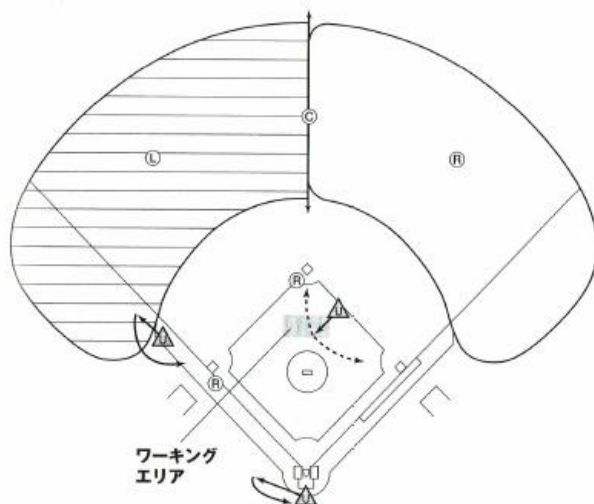

### (b-2) 中堅手より左側の打球を三塁塁審が追った場合

P L

三塁側に移動し、三塁走者の本塁触塁および二塁走者の三塁触塁を確認後、本塁での“プレイに備える”（三塁走者のタッグアップを見る）。

I B

ステップバックし、打者走者の一塁触塁を確認後、すべての走者の一・二・三塁での“プレイに備える”（二塁走者のタッグアップを見る）。

III B

打球を追い、その行方を確認・判定する。

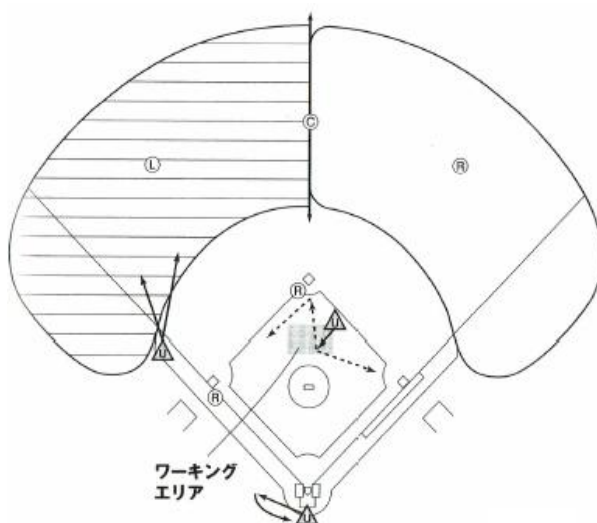

## 走者二・三塁(c)

### (c) 右翼手より右側（右翼線）に打球が飛んだ場合

P L

一塁ライン上に出て、打球の行方を確認・判定後、本塁での“プレイに備える”。

I B

ステップバックし、打者走者の一塁触塁を確認後、二塁走者の二塁および打者走者の一・二塁での“プレイに備える”（二塁走者のタッグアップを見る）。

III B

三塁での“プレイに備える”（三塁走者のタッグアップを見る）。

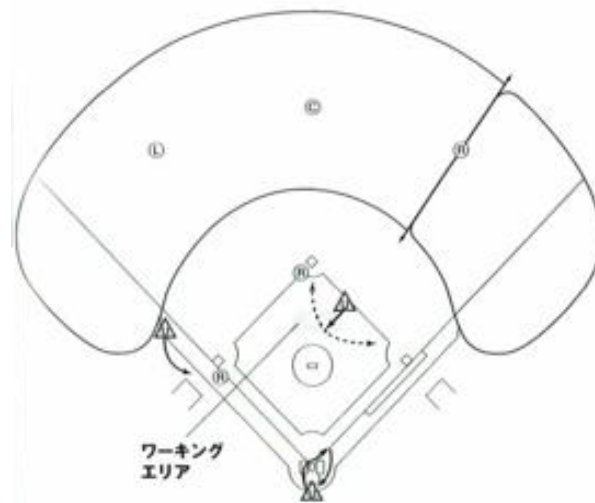

## 走者三塁(a)

### (a-1) 中堅手より右側の打球を一塁塁審が追わなかった場合

P L

本塁での“プレイに備える”（三塁走者のタッグアップを見る）。

I B

打球の行方を確認・判定後、打者走者の一塁触塁を確認し、打者走者の一・二塁での“プレイに備える”。

Ⅲ B

二塁方向内野内へ移動し、三塁走者の三塁および打者走者の二・三塁での“プレイに備える”。

付記 三塁塁審が三塁に向かったら、その後の一・二塁でのプレイは一塁塁審が責任を持つ。

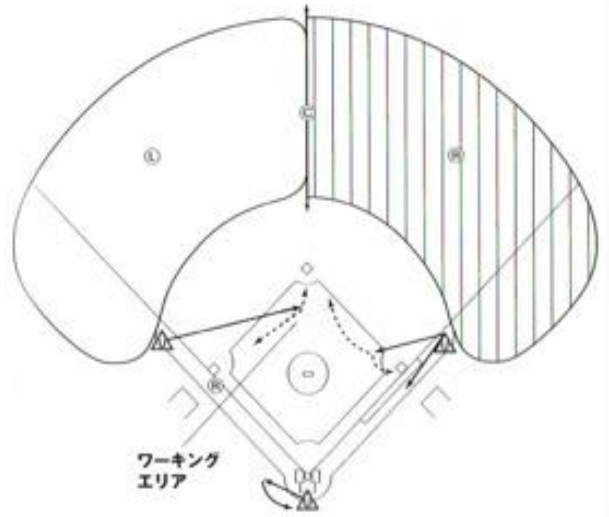

## 走者三塁(a)

### (a-2) 中堅手より右側の打球を一塁塁審が追った場合

P L

本塁での“プレイに備える”（三塁走者のタッグアップを見る）。

I B

打球を追い、その行方を確認・判定する。

Ⅲ B

二塁方向内野内の中央に移動し、打者走者の一塁触塁を確認後、三塁走者の三塁および打者走者の一・二・三塁での“プレイに備える”。

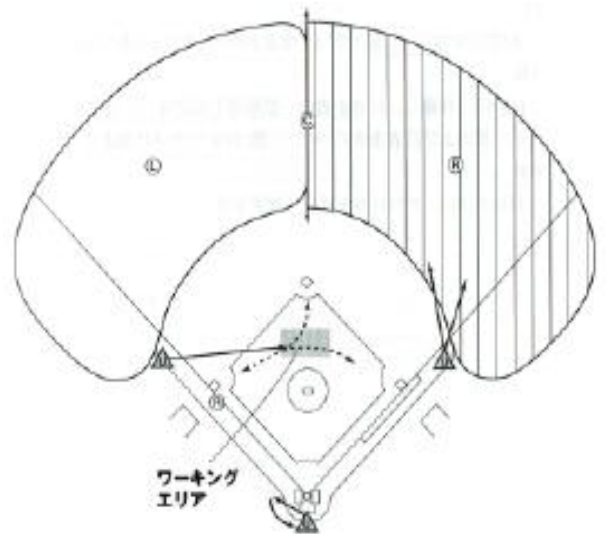

### ランダウンの場合

※P Lは、三塁・本塁間の中間地点から本塁までの半分のプレイに責任を持つ。

※Ⅲ Bは、三塁・本塁間の中間地点から三塁までの半分のプレイに責任を持つ。



## 走者三塁(b)

### (b-1) 中堅手より左側の打球を三塁塁審が追わなかった場合

P L

本塁での“プレイに備える”（三塁走者のタッグアップを見る）。

I B

内野内に移動または“リミング”によって、打者走者の一塁触塁を確認後、打者走者の一・二塁での“プレイに備える”。

III B

打球の行方を確認・判定後、三塁での“プレイに備える”。

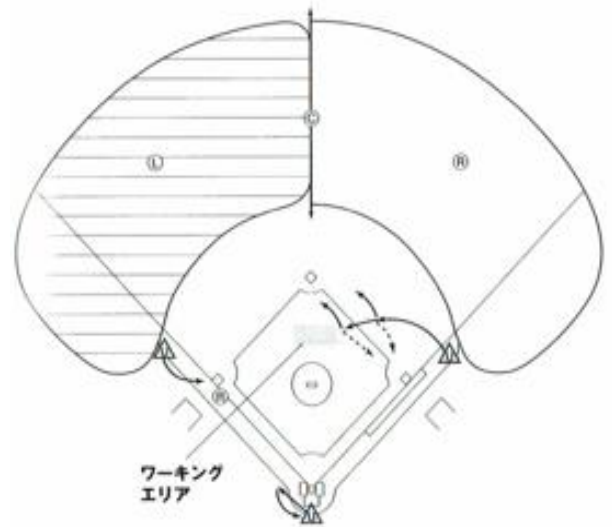

## 走者三塁(b)

### (b-2) 中堅手より左側の打球を三塁塁審が追った場合

P L

本塁での“プレイに備える”（三塁走者のタッグアップを見る）。

I B

内野内に移動し、打者走者の一塁触塁を確認後、三塁走者の三塁および打者走者の一・二・三塁での“プレイに備える”。

III B

打球を追い、その行方を確認・判定する。

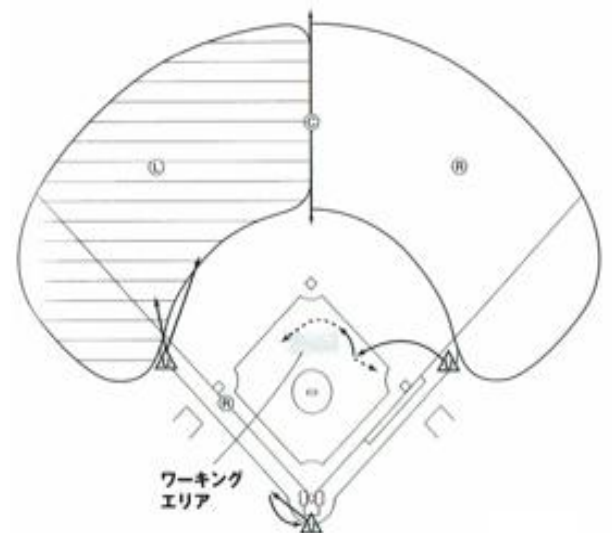

## 走者満塁(a)

### (a-1) 中堅手より右側の打球を一塁塁審が追わなかった場合

P L

三塁側に移動し、三塁走者の本塁触塁と二塁走者の三塁触塁を確認後、本塁での“プレイに備える”（三塁走者のタッグアップを見る）。

I B

打球の行方を確認・判定後、打者走者の一塁触塁を確認し、二塁走者の二塁、一塁走者および打者走者の一・二塁での“プレイに備える”（一塁走者のタッグアップを見る）。

III B

一塁走者の二塁触塁を確認し、二塁走者の二塁およびすべての走者の三塁での“プレイに備える”（二塁走者のタッグアップを見る）。

付記 三塁塁審が三塁に向かったら、その後の一・二塁でのプレイは一塁塁審が責任を持つ。

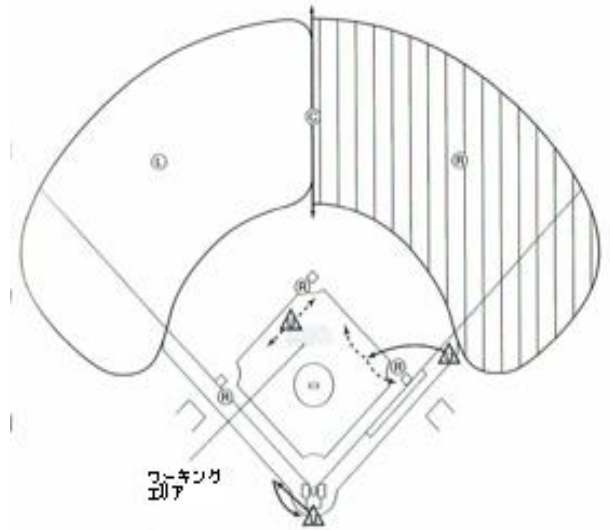

## 走者満塁(a)

### (a-2) 中堅手より右側の打球を一塁塁審が追った場合

P L

三塁に移動し、三塁走者の本塁触塁と二塁走者の三塁触塁を確認後、本塁での“プレイに備える”（三塁走者のタッグアップを見る）。

I B

打球を追い、その行方を確認・判定する。

III B

一塁走者の二塁触塁と打者走者の一塁触塁を確認し、すべての走者の一・二・三塁での“プレイに備える”（一塁走者および二塁走者のタッグアップを見る）。

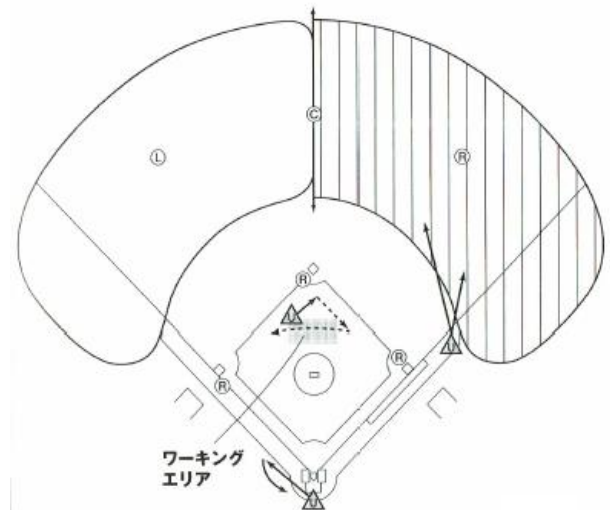

## 走者満塁(b)

### (b-1) 中堅手から左翼手までの打球を三塁塁審が追わなかった場合

P L

三塁側に移動し、三塁走者の本塁触塁と二塁走者の三塁触塁を確認後、本塁での“プレイに備える”（三塁走者のタッグアップを見る）。

I B

内野内に移動または“リミング”によって、打者走者の一塁触塁を確認後、二塁走者の二塁、一塁走者および打者走者の一・二塁での“プレイに備える”（一塁走者のタッグアップを見る）。

III B

打球の行方を確認・判定後、一塁走者の二塁触塁を確認し、二塁走者の二塁およびすべての走者の三塁での“プレイに備える”（二塁走者のタッグアップを見る）。

付記 三塁塁審が三塁に向かったら、その後の一・二塁でのプレイは一塁塁審が責任を持つ。

### (b-2) 中堅手から左翼手までの打球を三塁塁審が追った場合

P L

三塁側に移動し、三塁走者の本塁触塁と二塁走者の三塁触塁を確認し、本塁での“プレイに備える”（三塁走者のタッグアップを見る）。

I B

内野内に移動し、一塁走者の二塁触塁と打者走者の一塁触塁を確認後、すべての走者の一・二・三塁での“プレイに備える”（一塁走者および二塁走者のタッグアップを見る）。

III B

打球を追い、その行方を確認・判定する。

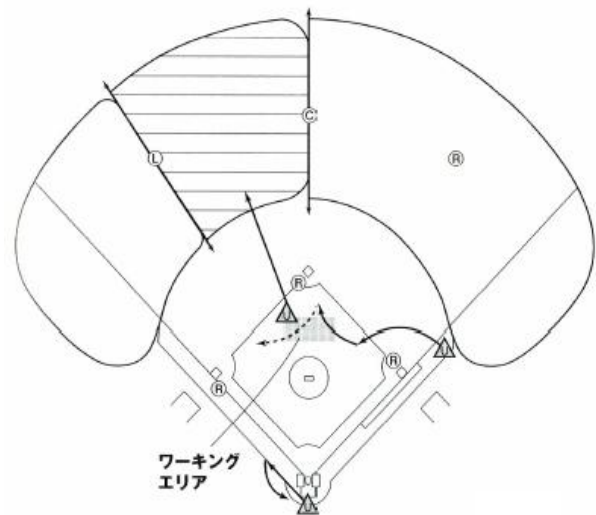
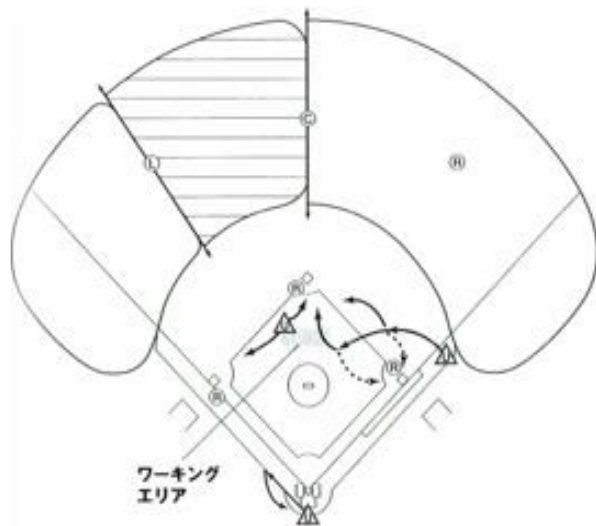

## 走者満塁(c)

### (c) 左翼手から左側（左翼線）に打球が飛んだ場合

P L

三塁ライン上に出て、打球の行方を確認・判定後、本塁での“プレイに備える”（三塁走者のタッグアップを見る）。

I B

内野内に移動または“リミング”によって、一塁走者の二塁触塁と打者走者の一塁触塁を確認後、二塁走者の二塁、一塁走者および打者走者の一・二塁での“プレイに備える”（一塁走者のタッグアップを見る）。

III B

二塁走者の三塁触塁を確認し、二塁走者の二塁およびすべての走者の三塁での“プレイに備える”（二塁走者のタッグアップを見る）。

付記 三塁塁審が三塁に向かったら、その後の一・二塁でのプレイは一塁塁審が責任を持つ。

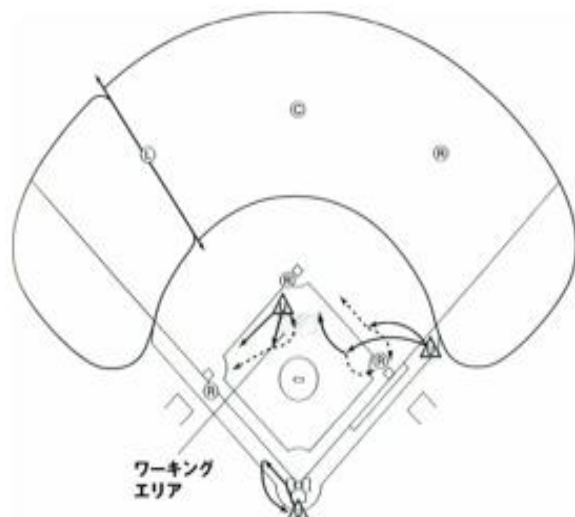

1. 内野へのライナーのキャッチ／  
ノーキャッチの責任分担  
(無走者の場合)

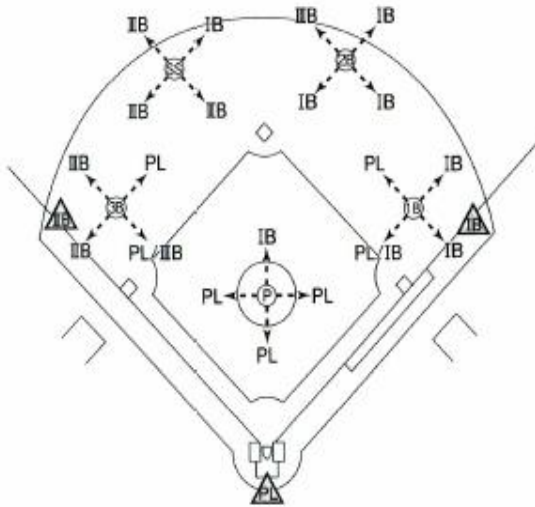

3. 内野へのライナーのキャッチ／  
ノーキャッチの責任分担  
(走者二塁の場合)  
(一塁塁審が中にいる場合)

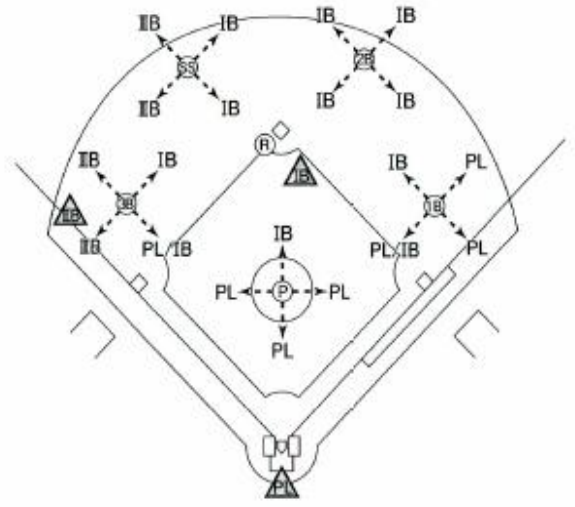

2. 内野へのライナーのキャッチ／  
ノーキャッチの責任分担  
(走者一塁の場合)  
(三塁塁審が中にいる場合)

